

Panasonic®

Lamp unit replacement instructions

Instrucciones para el reemplazo de la lámpara

Directives de remplace- ment de la lampe

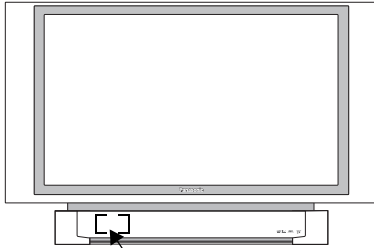

Lamp unit for projection monitor
Lámpara para monitor de proyección
Lampe pour écran de projection

Model number
Número de modelo
Numéro de modèle

TY-LA2004

Table of contents Tabla de contenido Table des matières

English instructions.....	2~5
Instrucciones en español.....	6~9
Directives en français	10~13
Garantie pour le Canada	14
Warranty for Canada	15
US Warranty	16

TQB2AA0518-1 40501
PRINTED IN USA
IMPRESO EN EE.UU
IMPRIMÉ AUX ÉTATS-UNIS

ENGLISH

For Lamp Recycling

**Hg - LAMP CONTAINS MERCURY,
MANAGE IN ACCORDANCE WITH
DISPOSAL LAWS.
SEE: WWW.LAMPRECYCLE.ORG OR
1-888-843-9788**

Customer Record:

The serial number of this product can be found on the lamp carton. You should note this serial number in the space provided below and retain this book, plus your purchase receipt, as a permanent record of your purchase to aid in identification in the event of theft or loss, and for Warranty Service purposes.

Model Number TY-LA2004

Serial Number _____

Troubleshooting

Before you call for service, determine the symptoms and make a few simple checks as shown below.

Symptoms	Checks
Power does not turn ON	<ul style="list-style-type: none">• Is the lamp unit cover fully installed?• Is the lamp monitor display blinking?
Lamp monitor display is blinking	<ul style="list-style-type: none">• The lamp circuit has detected a malfunction.• Was the power turned on immediately after the power had been turned off?• Wait until the lamp cools off and then turn on the power again.• There is a malfunction in the lamp circuit.• Turn off the power and consult your sales dealer.

For assistance, please call:

1-888-843-9788 or send e-mail to:
<http://www.panasonic.com/contactinfo>
or visit us at www.panasonic.com

(U.S.A.)

For assistance, please call:

787-750-4300 or visit us at
www.panasonic.com

(Puerto Rico)

For assistance, please call:

(905) 624-5505. or visit us at
www.panasonic.ca

(Canada)

ENGLISH

Replacing the lamp unit

Front View

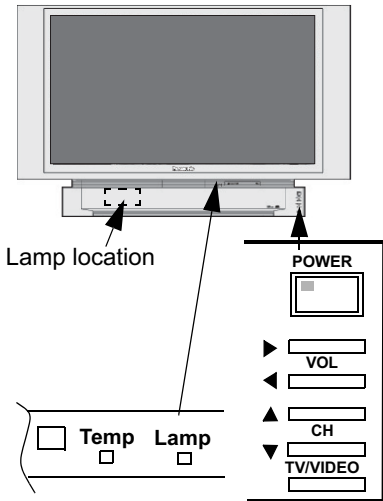

Lamp unit replacement period

The lamp unit for the projection monitor should be replaced after approximately 10,000 hours of use in the normal usage mode.

Warning Display

When the power has been turned off after over 10,000 hours of continued use, REPLACE LAMP will be displayed for approx. 1 min. the next time the power is turned on.

A warning message to urge the replacement of the lamp will be displayed in red at the center of the screen.



Lamp Unit replacement Important Information

When replacing the lamp unit with a new one, pay attention to the following points.

Warning: *Because the temperature of the lamp unit is elevated immediately after its use, a direct touch to it may cause burns. Please allow the lamp to cool (for at least 1 hour) before handling or replacing the lamp unit.*

Cautions:

- Handle the removed old lamp unit carefully. If it is mishandled, there may be a risk of explosion.
- Wear gloves when replacing the lamp unit.
- When replacing the lamp unit becomes necessary during the operation of the TV, follow the procedure below to turn off the power and wait until the lamp unit cools completely.

Procedure

- Press the POWER button on the remote control unit or the TV operating panel to turn off the power.
- Wait for about one minute until the cooling fan stops.

Note: The lamp cooling fan will continue to operate for about one minute after turning off the power. During the operation of the cooling fan, do not unplug the power cord from the outlet and avoid a cutoff in the power lines such as the opening of a circuit breaker.

- After making sure that the cooling fan stops, unplug the power cord from the wall outlet.

ENGLISH

Lamp Unit replacement (Cont.)

Procedure for removing old lamp

- Remove the Front cover. Place your fingertips under the front cover and pull it from the projection display.

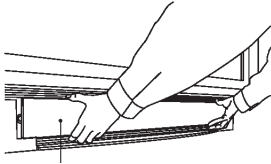

Front Cover

- First read caution and warning labels. Then, loosen the lamp cover screw by using a screwdriver.

Lamp Cover handle Screwdriver

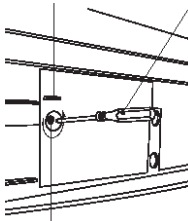

Lamp Cover screw

Cautions:

- Under no circumstance should you touch the actual bulb.
- At this high operating temperature the natural oil on your finger can cause the glass to weaken where touched and the bulb can crack or explode.
- Loosen the lamp unit screw with a screwdriver. Then, grasp the lamp unit by the lamp unit handle indicated in the following diagram, and slowly remove from the projection display.

Note: Do not drop, as the impact of dropping may cause the lamp to explode.

Lamp unit screw

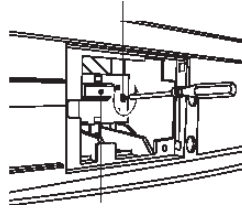

Lamp unit handle

Warning:

- The lamp may be hot.
- Be careful when handling.

Cautions:

- High-pressure lamp may explode, if improperly handled.
- Danger of injury due to glass fragments.

Procedure for installing new lamp

- Handle the Lamp unit only by the Lamp unit handle.

Cautions:

- Do not touch the Lamp surface. If touched, wipe clean with a dry soft cloth.
- Do not use any type of liquid to clean the lamp; it will create a stain in the image.
- Insert the new lamp unit being careful of the insertion direction.

Note: Press on the arrow mark making sure insertion is done correctly.

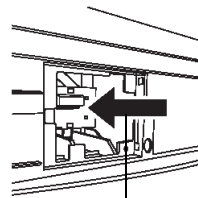

Arrow mark

ENGLISH

Procedure for installing new lamp (cont.)

- Replace the Lamp unit and cover screws.
- Tighten the lamp unit cover screw with a screwdriver (make sure it is screwed tight).

Notes:

- Properly dispose of old lamp.
- Attach the lamp unit and lamp unit housing door securely. If the lamp unit housing door is not attached securely, the protective circuit will be activated and the lamp will not turn on.
- Replace the front cover.

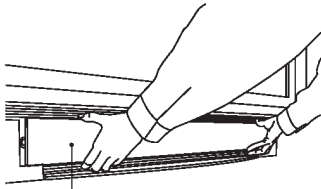

Front Cover

- Plug the power cord back into the wall outlet.
- Press Power button to turn set on.

Note: Whenever the lamp cover is removed the set will shut down.

Resetting the counter

After replacing lamp, please make sure to perform the procedure below in order to reset the lamp lifetime counter.

Procedure

- Press down both VOLUME DOWN button on the unit and MUTE button on the Remote Control at the same time for 3 seconds.

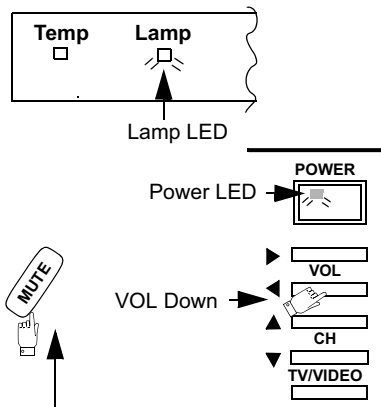

MUTE button on remote

- When successful, the 2 LED's on the front of the unit (Power and Lamp) will flash for 5 seconds.

Note: If LED's do not flash, repeat the procedure above.

ESPAÑOL

Para reciclaje de la lámpara (solo EE.UU. y Canada)

La lámpara Hg contiene mercurio, manejes de acorde con las leyes de disposición.

Vea: WWW.LAMPRECYCLE.ORG ó llame al 1-888-843-9788.

Registro del usuario:

El número de serie de este producto se unidad se encuentra localizado en la caja de cartón. Se recomienda que anote dicho número en el espacio que se proporciona y conserve este manual, así como su recibo de compra, como registro permanente de su compra. Esto le ayudará a identificarlo en caso de robo o pérdida y en cuestiones de servicio en garantía.

Número de modelo TY-LA2004

Número de serie _____

Localización de fallas

Antes de solicitar servicio, determine los síntomas y lleve a cabo las siguientes posibles soluciones.

Síntoma	Solución
No enciende	<ul style="list-style-type: none">• La cubierta de la lámpara está colocada correctamente?• El indicador de la lámpara está destellando?
El indicador de la lámpara está destellando	<ul style="list-style-type: none">• Hay una falla en el circuito de la lámpara.• Trató de encender el televisor inmediatamente después de apagarlo?• Espere a que la lámpara se enfríe y trate de encender el televisor.• Apague el televisor y consulte a su agente de ventas.

Para asistencia, llame al:

1-888-843-9788 ó envíe un correo

electrónico a:

<http://www.panasonic.com/contactinfo>

ó visítenos en la página

www.panasonic.com

(EE.UU.)

Para asistencia, llame al:

787-750-4300

ó visítenos en la página

www.panasonic.com

(Puerto Rico)

ESPAÑOL

Reemplazando la lámpara

Vista frontal

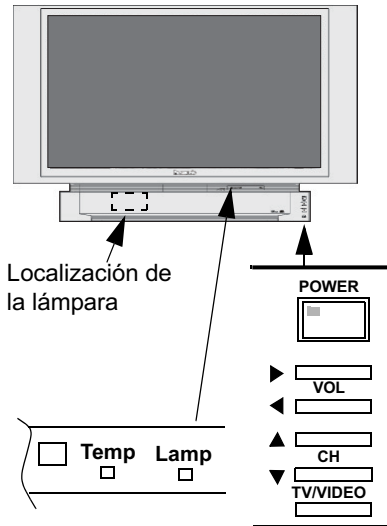

Período de reemplazo de la lámpara

La lámpara para el monitor de proyección debe ser reemplazado después de aproximadamente 10,000 horas de uso normal.

Mensaje de precaución

Cuando el televisor a sido apagado después de más de 10,000 horas de uso, REEMPLAZAR LAMPARA será mostrado en pantalla aproximadamente 1 min. la siguiente vez que se encienda el televisor.



Reemplazo de la lámpara Información importante

Cuando reemplace la lámpara con una nueva, tenga en cuenta los siguientes puntos.

Precauciones:

- Debido a que la temperatura de la lámpara es alta inmediatamente después de su uso, el tocarla directamente puede causar quemaduras. Permita que la lámpara se enfríe (**por al menos una (1) hora**) antes de manejarla ó reemplazarla.
- Maneje la lámpara con cuidado. El mal manejo trae el riesgo de que explote.
- Utilice guantes cuando este reemplazando la lámpara.
- Cuando sea necesario reemplazar la lámpara durante operación del televisor, siga el procedimiento a continuación para apagar el televisor y esperar a que la lámpara se enfríe por completo.

Procedimiento

- Presione el botón POWER para apagar el televisor.
- Espere aproximadamente cinco (5) minutos para que el abanico se apague.

Nota: El abanico de la lámpara seguirá operando por aproximadamente cinco (5) minutos después de apagar el televisor. Mientras el abanico este operando, no desconecte el cable de CA y evite el discontinuar el suministro de energía, tal como abrir un fusible.

- Después de asegurarse que el abanico se detuvo, apague el televisor con el botón que se encuentra en la parte frontal del televisor.

ESPAÑOL

Procedimiento para quitar la lámpara

- Remueva el panel frontal. Coloque sus dedos debajo del panel frontal y jale para quitarlo del televisor.

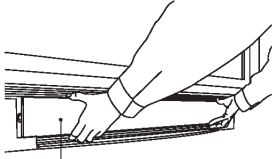

Panel frontal

- Antes lea las etiquetas de cuidado y precaución. Luego remueva la cubierta con ayuda de un desarmador. Agarradera de la cubierta Desarmador

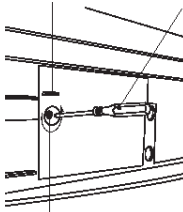

Tornillo de la cubierta

Precauciones:

- Bajo ninguna circunstancia debe tocar el bulbo de la lámpara.
- A la temperatura de operación que trabaja, el aceite natural de sus dedos puede causar que el vidrio se debilite donde fué tocado y el bulbo puede rajarse o explotar.
- Desatornille el tornillo de la lámpara con un desarmador. Después, tome la lámpara por el asa como se muestra en la siguiente figura y saquela lentamente del televisor de proyección.

Nota: No tire la lámpara, al hacerlo el impacto puede causar que esta explote.

Tornillo de la lámpara

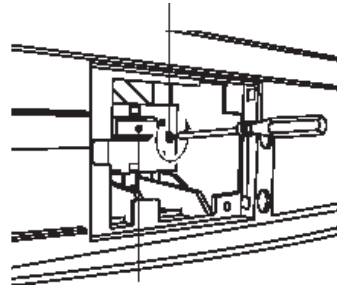

Asa de la lámpara

Advertencia:

- La lámpara puede estar caliente.
- Tenga cuidado en su manejo.

Precauciones:

- Esta lámpara de alta presión puede explotar si se le da un mal manejo.
- Existe el riesgo de lesionarse debido a fragmentos de vidrio.

Procedimiento para instalar la nueva lámpara

- Maneje la lámpara tomándola del asa solamente.

Precauciones:

- No toque la superficie de la lámpara. Si la toca, limpie con una toalla suave y seca.
- No utilice ningún tipo de líquido para limpiar la lámpara; esto provocará una mancha en la imagen.
- Introduzca la nueva lámpara teniendo cuidado de hacerlo en la dirección correcta.

Nota: Presione como se indica en la siguiente ilustración.

ESPAÑOL

Procedimiento para instalar la nueva lámpara (cont.)

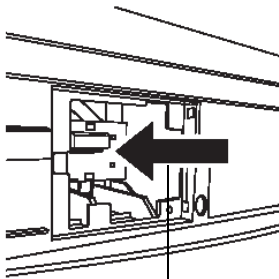

Flecha indicadora

- Apriete el tornillo de la lámpara.
- Coloque la cubierta y fijela con su tornillo (asegurese de fijarlo firmemente).

Notas:

- Disponga correctamente de la lámpara que removió.
- Asegurese de colocar bien la lámpara y su cubierta. De no ser así, el circuito de protección de la lámpara se activará y esta no encenderá.
- Coloque el panel frontal.

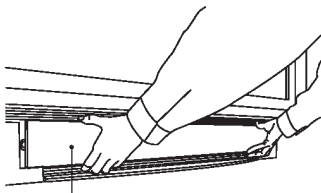

Panel frontal

- Conecte el cable de CA al tomacorrientes.
- Presione el botón POWER para encender el televisor.

Nota: Cuando la cubierta de la lámpara sea removida el aparato se apagará.

Reiniciando el contador

Después de reemplazar la lámpara, asegurese de llevar a cabo el siguiente procedimiento para reinicializar el contador de uso de la lámpara.

Procedimiento

- Presione el botón de VOLUMEN MENOS en el televisor y el de MUTE en el Control Remoto al mismo tiempo por tres (3) segundos.

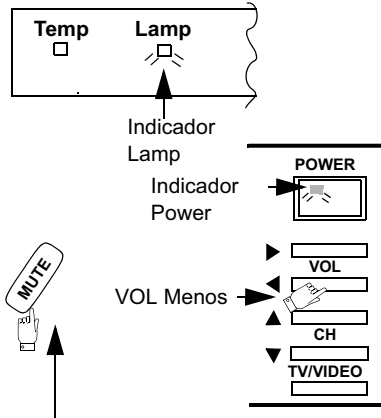

Botón MUTE en control remoto

- Si el procedimiento fue exitoso, los 2 indicadores en la parte frontal del televisor (Power y Lamp) destellarán por 5 segundos.

Nota: Si los indicadores no destallean, repita el procedimiento.

FRANÇAIS

Recyclage de la lampe

Hg – Cette lampe contient du mercure. Veuillez en faire l'élimination en respectant les lois applicables.

Pour de plus amples renseignements:
WWW.LAMPRECYCLE.ORG

Homologation:

Le numéro de série de ce produit se trouve sur l'emballage de la lampe. Il est conseillé de le noter dans l'espace prévu ci-dessous. Conservez ce manuel et la facture comme preuve d'achat en cas de vol ou pour toute réparation sous garantie.

Numéro de modèle TY-LA2004

Numéro de série _____

Avant de contacter un centre de service, déterminez le problème et effectuez les vérifications de base indiquées ci-dessous.

Pour de l'aide au Canada, contacter notre service à la clientèle au (905) 624-5505 ou visiter notre site web à www.panasonic.ca

Problème	Vérification
Pas d'alimentation	<ul style="list-style-type: none">• Vérifiez si le couvercle de la lampe est bien installé.• Vérifiez si le témoin de la lampe clignote.
Le témoin de la lampe clignote.	<ul style="list-style-type: none">• Le circuit de la lampe a détecté un problème.• Le contact a été établi immédiatement après avoir été coupé.• Attendez que la lampe refroidisse puis rétablissez le contact.• Mauvais fonctionnement du circuit de la lampe.• Coupez le contact et consultez un détaillant.

FRANÇAIS

Remplacement de la lampe

Vue avant

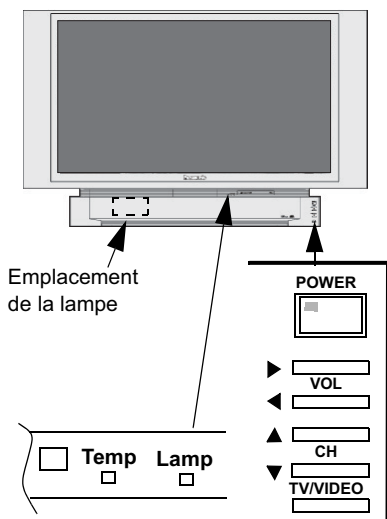

Autonomie de la lampe

La lampe du téléprojecteur devrait être remplacée après environ 10 000 heures de fonctionnement lors d'une utilisation normale.

Affichage d'avertissement

Lors de la coupure du contact après 10 000 heures d'utilisation continue, le message **REPLACE LAMPE** apparaît pendant environ 1 minute lorsque le contact est rétabli de nouveau.

Un message d'avertissement pour le remplacement de la lampe apparaît en rouge au centre de l'écran.



Remplacement de la lampe

Renseignements importants

Lors du remplacement de la lampe avec une nouvelle, suivez les mises en garde qui suivent.

Mise en garde: *La température de lampe étant très élevée après son fonctionnement, un contact direct avec celle-ci pourrait entraîner des brûlures. Attendez que la lampe refroidisse avant de la remplacer.*

Attention :

- Procédez avec soin lors du remplacement de la lampe. Une mauvaise manipulation pourrait engendrer un risque d'explosion.
- Portez des gants lors du remplacement de la lampe.
- Si la lampe doit être remplacée lors du fonctionnement du téléviseur, observez la marche à suivre ci-dessous pour mettre l'appareil hors contact et attendez que la lampe refroidisse complètement.

Marche à suivre

- Appuyez sur l'interrupteur de la télécommande ou du panneau de commande du téléviseur pour couper le contact sur l'appareil.
- Attendez environ une minute jusqu'à ce que le ventilateur cesse de fonctionner.

Nota: Le ventilateur continue de fonctionner pendant environ une minute après la mise hors contact. Durant son fonctionnement, ne débranchez pas le téléviseur et évitez toute coupure d'alimentation telle l'ouverture du disjoncteur.

- Une fois que le ventilateur est arrêté, débranchez le cordon d'alimentation de la prise secteur.

FRANÇAIS

Marche à suivre pour retirer l'ancienne lampe

- Retirez le couvercle avant. Insérez les doigts sous le couvercle avant puis retirez-le de l'écran de projection.

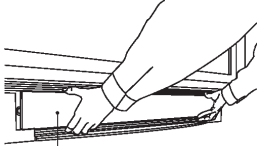

Couvercle avant

- Lisez d'abord les mises en garde apposées sur le couvercle. Ensuite, au moyen d'un tournevis, desserrez la vis de fixation du couvercle.

Poignée du couvercle

Tournevis

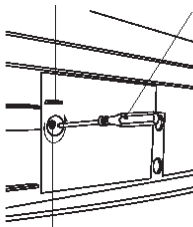

Vis de fixation du couvercle de la lampe

ATTENTION:

- Ne touchez jamais l'ampoule.
- En raison de la haute température de fonctionnement de l'ampoule, les huiles naturelles sur vos doigts pourraient atténuer la résistance du verre de l'ampoule et ainsi provoquer une fissure ou une explosion.
- Avec un tournevis, desserrez la vis du bloc de la lampe. Ensuite, tenez la lampe par sa poignée tel qu'illustré et retirez-la lentement du téléprojecteur.

Nota: Évitez d'échapper ou de heurter la lampe ; celle-ci pourrait exploser.

Vis du bloc de la lampe

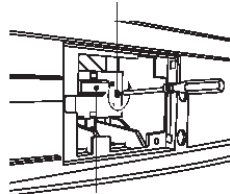

Poignée du bloc de la lampe

MISE EN GARDE:

- La lampe pourrait être très chaude.
- Manipulez-la avec le plus grand soin.

ATTENTION:

- La manipulation impropre de la lampe à haute pression pourrait en provoquer sa cassure.
- Les fragments de verre pourraient entraîner des blessures graves.

Marche à suivre pour installer la lampe de rechange

- Ne manipuler la lampe qu'au moyen de la poignée.

ATTENTION:

- Ne pas toucher la surface de la lampe. Si elle est touchée, l'essuyer avec un chiffon doux et sec.
- N'utiliser aucun liquide pour nettoyer la lampe; cela créera une tache sur l'image.
- Introduisez la lampe de rechange en prenant soin de l'insérer dans le bon sens.

Nota: Appuyez sur la pièce identifiée par la flèche pour vous assurer que l'insertion est faite convenablement.

FRANÇAIS

Marche à suivre pour installer la lampe de rechange (suite)

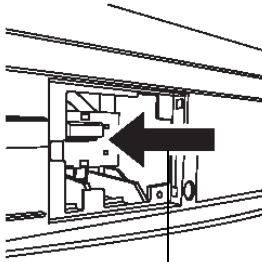

Flèche

- Remettez en place le couvercle avant.
- Resserrez les vis avec un tournevis (s'assurer que les vis sont bien serrées).

Nota:

- Disposez de la lampe usée de la manière appropriée.
- Fixez solidement le bloc de la lampe et la porte du boîtier de la lampe. Autrement, le circuit de protection s'activera et la lampe ne pourra être mise sous tension.
- Remettez en place le couvercle avant.

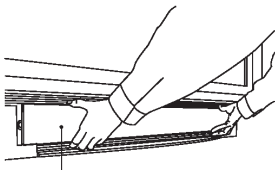

Couvercle avant

- Rebranchez le cordon d'alimentation dans la prise secteur.
- Appuyez sur l'interrupteur pour établir le contact.

Nota: *L'appareil se met hors contact à chaque fois le couvercle retiré.*

Remise à zéro du compteur

Après le remplacement de la lampe, assurez-vous d'effectuer la marche à suivre qui suit afin de remettre le compteur à zéro.

Marche à suivre

- Maintenez une pression simultanée sur la touche de diminution du VOLUME sur l'appareil et sur la touche MUTE de la télécommande pendant 3 secondes.

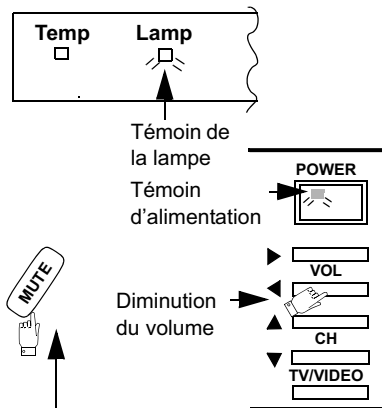

Témoin de la lampe

Témoin d'alimentation

Diminution du volume

Touche MUTE sur la télécommande

- Si tout a bien fonctionné, les 2 témoins sur l'avant de l'appareil (alimentation et lampe) clignotent pendant 5 secondes.

Nota: *Si les témoins ne clignotent pas, répéter la marche à suivre ci-dessus.*

Garantie limitée (pour les lampes vendues au Canada seulement)

Panasonic Canada Inc.

5770 Ambler Drive, Mississauga, Ontario L4W 2T3

Certificat de garantie limitée Panasonic

Panasonic Canada Inc. garantit cet appareil contre tout vice de fabrication et accepte, le cas échéant, de remédier à toute défectuosité pendant la période indiquée ci-dessous et commençant à partir de la date d'achat original.

Lampe de rechange - quatre-vingt-dix (90) jours

LIMITATIONS ET EXCLUSIONS

Cette garantie n'est valide que pour les appareils achetés au Canada et ne couvre pas les dommages résultant d'une installation incorrecte, d'un usage abusif ou impropre ainsi que ceux découlant d'un accident en transit ou de manipulation. De plus, si l'appareil a été altéré ou transformé de façon à modifier l'usage pour lequel il a été conçu ou utilisé à des fins commerciales, cette garantie devient nulle et sans effet. Les piles sèches ne sont pas couvertes sous cette garantie.

Cette garantie est octroyée à l'utilisateur original seulement.

La facture ou autre preuve de la date d'achat original sera exigée pour toute réparation sous le couvert de cette garantie.

CETTE GARANTIE LIMITÉE ET EXPRESSE REMPLACE TOUTE AUTRE GARANTIE, EXPRESSE OU IMPLICITE, EXCLUANT LES GARANTIES IMPLICITES DU CARACTÈRE ADÉQUAT POUR LA COMMERCIALISATION OU UN USAGE PARTICULIER.

PANASONIC N'AURA D'OBLIGATION EN AUCUNE CIRCONSTANCE POUR TOUT DOMMAGE DIRECT, INDIRECT OU CONSÉCUTIF.

Certaines juridictions ne reconnaissent pas les exclusions ou limitations de dommages indirects ou consécutifs, ou les exclusions de garanties implicites. Dans de tels cas, les limitations stipulées ci-dessus peuvent ne pas être applicables.

RÉPARATION SOUS GARANTIE

Pour de l'aide sur le fonctionnement de l'appareil ou pour toute demande d'information, veuillez contacter votre détaillant ou notre service à la clientèle au :

N° de téléphone :
(905) 624-5505

N° de télécopieur :
(905) 238-2360

Site Internet :
www.panasonic.ca

Pour la réparation des appareils, veuillez consulter :

- votre détaillant, lequel pourra vous renseigner sur le centre de service agréé le plus près de votre domicile;
- notre service à la clientèle au (905) 624-5505 ou www.panasonic.ca;
- un de nos centres de service de la liste ci-dessous :

Richmond, Colombie-Britannique
Panasonic Canada Inc.
12111 Riverside Way
Richmond, BC V6W 1K8
Tél. : (604) 278-4211
Téléc. : (604) 278-5627

Calgary, Alberta
Panasonic Canada Inc.
6835-8th St. N.E.
Calgary, AB T2E 7H7
Tél. : (403) 295-3955
Téléc. : (403) 274-5493

Mississauga, Ontario
Panasonic Canada Inc.
5770 Ambler Dr.
Mississauga, ON L4W 2T3
Tél. : (905) 624-8447
Téléc. : (905) 238-2418

Lachine, Québec
Panasonic Canada Inc.
3075, rue Louis A.
Amos
Lachine, QC H8T 1C4
Tél. : (514) 633-8684
Téléc. : (514) 633-8020

Expédition de l'appareil à un centre de service

Emballer soigneusement l'appareil, de préférence dans le carton d'origine, et l'expédier port payé et assuré au centre de service. Inclure la description détaillée de la panne et la preuve de la date d'achat original.

LIMITED WARRANTY (FOR LAMP UNIT SOLD IN CANADA ONLY)

Panasonic Canada Inc.

5770 Ambler Drive, Mississauga, Ontario L4W 2T3

PANASONIC PRODUCT – LIMITED WARRANTY

Panasonic Canada Inc. warrants this product to be free from defects in material and workmanship and agrees to remedy any such defect for a period as stated below from the date of original purchase.

Replacement Lamp Unit – ninety (90) days

LIMITATIONS AND EXCLUSIONS

This warranty does not apply to products purchased outside Canada or to any product which has been improperly installed, subjected to usage for which the product was not designed, misused or abused, damaged during shipping, or which has been altered or repaired in any way that affects the reliability or detracts from the performance, nor does it cover any product which is used commercially. Dry cell batteries are also excluded from coverage under this warranty.

This warranty is extended to the original end user purchaser only. A purchase receipt or other proof of date of original purchase is required before warranty service is performed.

THIS EXPRESS, LIMITED WARRANTY IS IN LIEU OF ALL OTHER WARRANTIES, EXPRESS OR IMPLIED, EXCLUDING ANY IMPLIED WARRANTIES OF MERCHANTABILITY OR FITNESS FOR A PARTICULAR PURPOSE.

IN NO EVENT WILL PANASONIC CANADA INC. BE LIABLE FOR ANY SPECIAL, INDIRECT OR CONSEQUENTIAL DAMAGES.

In certain instances, some jurisdictions do not allow the exclusion or limitation of incidental or consequential damages, or the exclusion of implied warranties, so the above limitations and exclusions may not be applicable.

WARRANTY SERVICE

For product operation and information assistance, please contact your Dealer or our Customer Care Centre at: Telephone #: (905) 624-5505 Fax #: (905) 238-2360 Web: www.panasonic.ca

For product repairs, please contact one of the following:

- Your Dealer who will inform you of an authorized Servicentre nearest you.
- Our Customer Care Centre at (905) 624-5505 or www.panasonic.ca
- A Panasonic Factory Servicentre listed below:

Richmond, British Columbia

Panasonic Canada Inc.
12111 Riverside Way
Richmond, BC V6W 1K8
Tel: (604) 278-4211
Fax: (604) 278-5627

Calgary, Alberta

Panasonic Canada Inc.
6835-8th St. N. E.
Calgary, AB T2E 7H7
Tel: (403) 295-3955
Fax: (403) 274-5493

Mississauga, Ontario

Panasonic Canada Inc.
5770 Ambler Dr.
Mississauga, ON L4W 2T3
Tel: (905) 624-8447
Fax: (905) 238-2418

Lachine, Québec

Panasonic Canada Inc.
3075, rue Louis A. Amos
Lachine, QC H8T 1C4
Tel: (514) 633-8684
Fax: (514) 633-8020

IF YOU SHIP THE PRODUCT TO A SERVICENTRE

Carefully pack and send prepaid, adequately insured and preferably in the original carton. Include details of the defect claimed, and proof of date of original purchase.

LIMITED WARRANTY (FOR LAMP UNIT SOLD IN USA ONLY)

PANASONIC CONSUMER ELECTRONICS COMPANY, PANASONIC SALES COMPANY, DIVISION OF:
DIVISION OF: MATSUSHITA ELECTRIC CORPORATION MATSUSHITA ELECTRIC OF PUERTO RICO, INC.
OF AMERICA Ave. 65 de Infanteria, Km. 9.5
One Panasonic Way San Gabriel Industrial Park
Secaucus, New Jersey 07094 Carolina, Puerto Rico 00985

Panasonic® Lamp Unit Limited Warranty

Limited Warranty Coverage

If your Lamp unit does not work properly because of a defect in materials or workmanship, Panasonic Consumer Electronics Company or Panasonic Sales Company (collectively referred to as "the warrantor") will, for the length of the period indicated below, which starts with the date of original purchase ("warranty period"), replace it with a new lamp unit.

For ninety (90) days – In exchange for defective Lamp Unit

You must Mail-In your Lamp unit during the warranty period. This warranty only applies to products purchased and serviced in the United States or Puerto Rico. This warranty is extended only to the original purchaser of a new product which was not sold "as is".

Mail-In Service

For assistance in obtaining service in the United States please contact:

Panasonic Services Company Panasonic Plus Department
20421 84th Avenue South, Kent, Washington 98032
Tel: 1-800-833-9626 Fax: 1-800-237-9080

If a Lamp unit defect occurs during the warranty period the purchaser will be required to furnish a sales receipt/proof of purchase indicating date of purchase. Also, purchaser will be responsible for shipping the Lamp unit to the above address.

For assistance in Puerto Rico call Panasonic Sales Company
(787)-750-4300 or fax (787)-768-2910.

Limited Warranty Limits And Exclusions

This warranty ONLY COVERS failures due to defects in materials or workmanship, and DOES NOT COVER normal wear and tear or cosmetic damage. The warranty ALSO DOES NOT COVER damages which occurred in shipment, or failures which are caused by products not supplied by the warrantor, or failures which result from accidents, misuse, abuse, neglect, mishandling, misapplication, alteration, faulty installation, set-up adjustments, misadjustment of consumer controls, improper maintenance, power line surge, lightning damage, modification, or commercial use (such as in a hotel, office, restaurant, or other business), rental use of the product, service by anyone other than a Factory Servicenter or other Authorized Servicer, or damage that is attributable to acts of God.

THERE ARE NO EXPRESS WARRANTIES EXCEPT AS LISTED UNDER "LIMITED WARRANTY COVERAGE". THE WARRANTOR IS NOT LIABLE FOR INCIDENTAL OR CONSEQUENTIAL DAMAGES RESULTING FROM THE USE OF THIS PRODUCT, OR ARISING OUT OF ANY BREACH OF THIS WARRANTY. (As examples, this excludes damages for lost time, travel to and from the servicer. The items listed are not exclusive, but are for illustration only.) ALL EXPRESS AND IMPLIED WARRANTIES, INCLUDING THE WARRANTY OF MERCHANTABILITY, ARE LIMITED TO THE PERIOD OF THE LIMITED WARRANTY.

Some states do not allow the exclusion or limitation of incidental or consequential damages, or limitations on how long an implied warranty lasts, so the exclusions may not apply to you.

This warranty gives you specific legal rights and you may also have others rights which vary from state to state. If a problem with this product develops during or after the warranty period, you may contact your dealer or Servicenter. If the problem is not handled to your satisfaction, then write to the warrantor's Consumer Affairs Department at the addresses listed for the warrantor.

PARTS AND SERVICE WHICH ARE NOT COVERED BY THIS LIMITED WARRANTY ARE YOUR RESPONSIBILITY.